

FGN-ER1 接続確認ガイド

FGN-ER1のWi-Fiを通じてインターネットに接続できない場合は、以下の手順に沿って解決を試みてください。

1 インターネット回線の確認

FGN-ER1を介さず、ブロードバンドルーター等を直接利用した場合はインターネットに接続できますか？

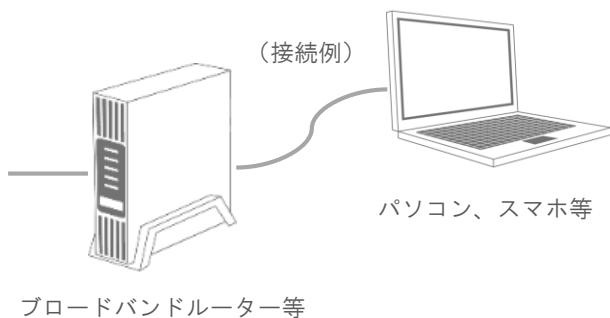

接続できる場合 → 2 へ進んでください。

接続できない場合

回線事業者様にお問い合わせください。
インターネットに接続できることを確認後、本書の手順を実施してください。

2 電源ケーブルの確認

FGN-ER1本体に電源ケーブルが接続され、Powerランプが点灯していますか？

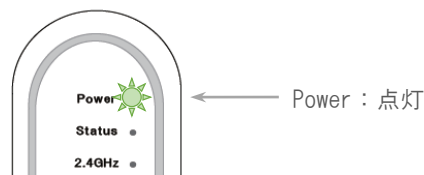

点灯していない場合

電源を正しく接続してください。

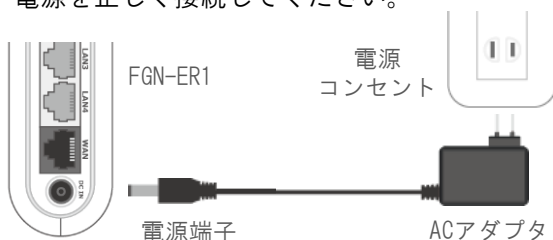

点灯している場合 → 3 へ進んでください。

3 LANケーブルの確認

LANケーブルが正しく接続されていますか？
コネクタが緩んでいないか確認してください。

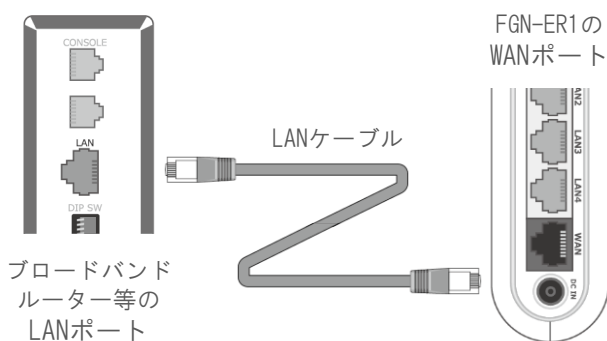

接続済みの場合 → 4 へ進んでください。

未接続の場合

LANケーブルを正しく接続してください。

4 LEDランプの確認

LEDランプは図のように点灯していますか？

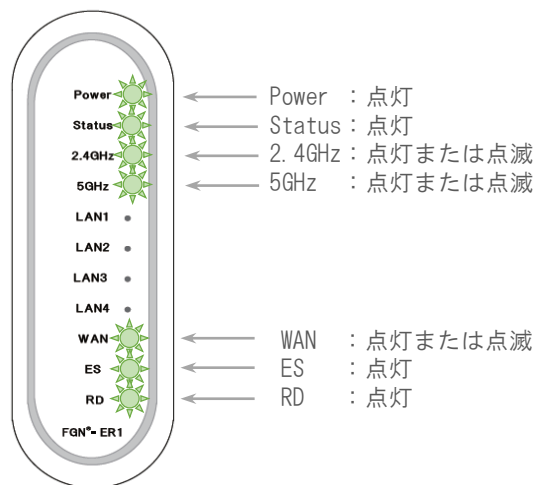

図と同じ場合 → 5 へ進んでください。

図と異なる場合 → 9 へ進んでください。



5 スマートフォン等での接続

スマートフォン等をFGN-ER1のSSIDに接続してください。
インターネットに接続できますか？



接続できた場合 → 解決です。

接続できない場合 → **6** へ進んでください。

6 本体の再起動

電源アダプタを一度コンセントから抜き、再び挿してください。

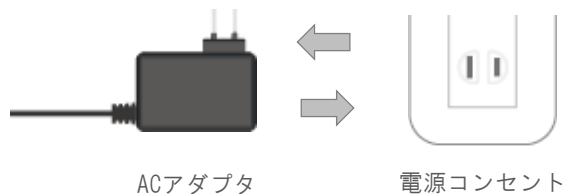

Statusランプが点滅から点灯に変わるまでお待ちください。
※ 2~3分かかる場合があります。

電源の再接続後 → **7** へ進んでください。

7 LEDランプの確認

LEDランプは図のように点灯していますか？

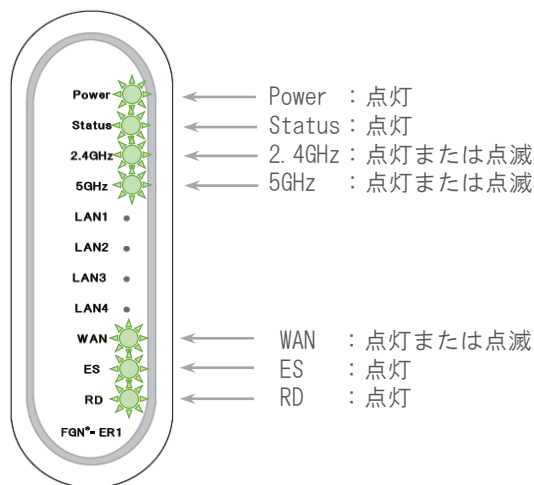

図と同じ場合 → **8** へ進んでください。

図と異なる場合 → **9** へ進んでください。

8 スマートフォン等での接続

スマートフォン等をFGN-ER1のSSIDに接続してください。
インターネットに接続できますか？

接続できた場合 → 解決です。

接続できない場合 → **9** へ進んでください。

9 サポート窓口へのご連絡

サポート窓口（販売店）にお問い合わせください。

